

RÍKISENDURSKOÐUN

SKILAMAT
OPINBERRA FRAMKVÆMDA
REGLUR OG UPPSETNING

Mars 1990

EFNISYFIRLIT**BLS:**

INNGANGUR	3
1. TILGANGUR OG HLUTVERK.	6
2. REGLUR UM FYRIRKOMULAG SKILAMATS.	8
3. SKILAMAT.	10
3.1. Leiðbeinandi uppsetning skilamats.	11
3.2. Skýringar á uppsetningu.	27
4. HRAÐSKILAMAT.	34
4.1. Leiðbeinandi uppsetning hraðskilamats.	35
4.2. Skýringar á uppsetningu.	36
5. ÁFANGAMAT.	40
6. FRAMKVÆMDIR Á VEGUM FRAMKVÆMDA- DEILDAR INNKAUPASTOFNUNAR RÍKISINS.	41
7. GERÐ SKILAMATA FYRIR FRAMKVÆMDIR Á VEGUM ANNARRA STOFNANA EN FRAMKVÆMDA- DEILDAR INNKAUPASTOFNUNAR RÍKISINS.	47
8. BÓKHALDSLYKILL OG VERKBÓKHALD.	48
9. VÍSITÖLUÚTREIKNINGUR.	50
VIÐAUKAR.	52

-Lög um skipan opinberra framkvæmda nr. 63/1970, sbr. lög nr. 32/1984.

- Lög um opinber innkaup nr. 52/1987.

- Reglugerð um opinber innkaup og starfsemi Innkaupastofnunar ríkisins nr. 189/1988.

- Reglugerð um embætti Húsameistara ríkisins nr. 259/1973.

- Bréf Fjárlaga- og hagsýslustofnunar til sveitarfélaga sem eru að byggja heilsugæslustöðvar og/eða sjúkrastofnanir, dags. 4. apríl 1987.

INNGANGUR.

Í 20. gr laga nr. 63/1970 um opinberar framkvæmdir segir:

"Að lokinni verklegri framkvæmd og úttekt skal fara fram skilamat. Í matinu skal gerð grein fyrir því, hvernig framkvæmd hefur tekist miðað við áætlun. Enn fremur skal þar gerður samanburður við hliðstæðar framkvæmdir, sem þegar hafa verið metnar.

Ríkisendurskoðun setur nánari reglur um fyrirkomulag skilamats og sér um það, að greinargerðir um skilamat séu lagðar fyrir fjárveitinganefnd Alþingis, samstarfsnefnd um opinberar framkvæmdir og eignaraðila."

Á undanförunum 20 árum frá setningu laga um opinberar framkvæmdir hafa verið gerðar margar tilraunir til þess að setja og koma í framkvæmd reglum um skilamat fyrir opinberar framkvæmdir en án mikils árangurs. Með sameiginlegu átaki Ríkisendurskoðunar og hlutaðeigandi aðila er nú gerð enn ein tilraun.

Í þessari greinargerð er að finna þær vinnureglur sem Ríkisendurskoðun telur að fara eigi eftir við gerð skilamats. Þessar vinnureglur eru að mestu leyti unnar upp úr drögum og tillögum sem gerðar hafa verið á undanförunum árum.

Í þessari skýrslu er umfjöllunin takmörkuð við framkvæmdir sem eru á vegum Framkvæmdadeildar Innkaupastofnunar ríkisins sem í flestum tilfellum eru húsbyggingar. Sú leiðbeinandi uppsetning á skilamati sem hér er sett fram er miðuð við húsbyggingar. Hins vegar eru nokkrir aðilar innan ríkiskerfisins sem standa að sérframkvæmdum sem gera þarf skilamöt fyrir, í nokkrum tilfellum mun þessi uppsetning ekki henta þessum aðilum, t.d. vega-, síma og raforkuframkvæmdir. Tilgangur, markmið og reglur um framsetningu skilamats ættu hins vegar að vera óbreyttar þó svo að útfærsla einstakra aðila geti verið mismunandi. Ríkisendurskoðun mun vinna að útfærslu á skilamötum fyrir sérframkvæmdir í samráði við viðkomandi aðila.

Fyrir liggur að ekki hafa verið gerð skilamöt fyrir opinberar framkvæmdir síðustu tvo áratuga. Þessi staðreynd gerir það að verkum að upp hafa komið ýmis vandamál varðandi gagnasöfnun og gerð skilamata. Helstu vandamálin eru eftirfarandi:

1. Framkvæmdatími.

Reynsla undanfarinna ára hefur sýnt að opinberar framkvæmdir hafa jafnvel tekið yfir 1 til 2 áratugi. Skilamat sem nær svo langt aftur í tíma hefur takmarkað samanburðargildi við framkvæmdir, sem eru að hefjast í dag. Ástæður þessa eru margar t.d. er sú byggingartækni sem notuð er í dag ekki sambærileg við þá tækni sem notuð var fyrir 20 árum.

Sem lausn á þessu vandamáli var ákveðið að innleiða svonefnt áfangamat. Áfangamat ber að gera eftir hvern áfanga í framkvæmd eða ef framkvæmd hefur legið niðri í nokkurn tíma. Tilgangur áfangamats er að skila fyrir þeirri reynslu, sem fæst af framkvæmdum til þeirra aðila, sem hana varða. Skilamat er síðan gert á grundvelli áfangamata.

2. Mismunandi tilætlanir til innihalds skilamats.

Hverjir verða lesendur skilamata?

Í lögum um opinberar framkvæmdir eru tilgreindir nokkrir aðilar, sem eiga að fá greinargerðir um skilamat í hendur. Þeir eru; fjárveitingarnefnd, samstarfsnefnd um opinberar framkvæmdir, eignaraðilar.

Í skilamati er ætlast til að eftirfarandi atriði komi fram:

- Sögulegt yfirlit yfir framkvæmd.
- Samanburður áætlunar og raunverulegrar útkomu.
- Samanburður við hliðstæðar framkvæmdir.
- Mat á árangri, byggt á ofangreindum samanburði.
- Yfirlit yfir önnur atriði, sem minnst er á í lögnum nr. 63/1970.
- Einföld og auðskiljanleg framsetning.

Á hvaða atriði skal leggja mestu áherslu?

Reynt hefur verið að samræma öll þessi atriði í gerð og uppsetningu skilamata. Í ljósi reynslunnar af gerð fyrstu skilamatanna gæti hins vegar þurft að breyta þeirri uppsetningu, sem hér er sett fram.

3. Ekki hafa verið gerð skilamöt þau ár, sem lögin hafa verið í gildi.

Til að auðvelda gerð skilamata var ákveðið að setja fram tvær útgáfur af skilamötum. Annars vegar skilamat sem inniheldur nokkuð ítarlegar upplýsingar um framkvæmdir. Hins vegar svokallað hraðskilamat sem er einfaldara í sniðum og inniheldur einungis helstu upplýsingar um framkvæmdir.

Með hraðskilamati er átt við skilamat fyrir minniháttar framkvæmdir, sem ekki hafa samanburðargildi eða eru með þeim hætti að ekki er ástæða til að leggja mikla vinnu í gerð skilamats vegna tímalengdar frá lokum framkvæmda.

Þessi leið er valin til að komast hjá tilgangslítilli pappírsvinnu.

4. Gagnasöfnun.

Oft er erfitt að nálgast hluta þeirra gagna sem nauðsynleg eru til að útbúa skilamöt. Hluti þessa vandamáls liggur í því að bókhald sumra opinberra framkvæmda er á fleiri en einum stað. Sem dæmi má nefna að Innkaupastofnun ríkisins sér um bókhald fyrir þá þætti sem Framkvæmdadeildin hefur umsjón með, en sá kostnaður sem verður til vegna frumkannana, hönnunar og kostnaðaráætlana er bókaður á ýmsum stöðum s.s. hjá viðkomandi stofnun, fagraðuneytum eða eignaraðilum.

Misbrestur er á að öll þau gögn sem gert er ráð fyrir í lögum að eigi að vera til staðar áður en framkvæmd hefst séu útbúin. Dæmi um þetta er að svo til óþekkt er að rekstrar- og greiðsluáætlanir ásamt gögnum varðandi mismunandi valkosti berist til samstarfsnefndar um opinberar framkvæmdir.

Til að auðvelda gerð skilamata í framtíðinni er nauðsynlegt að koma öllu bókhaldi vegna framkvæmda undir einn hatt, hvort heldur sem kostnaður vegna framkvæmdarinnar er bókaður hjá Innkaupastofnun ríkisins, Ríkisbókhaldi eða stofnunum.

5. Skortur á stöðlun.

Ekki er til samþykktur staðall fyrir flokkunarkerfi í byggingariðnaði hér á landi. Slíkur staðall væri besti grunnurinn fyrir samræmdan bókhaldslykil. Nauðsynlegt er talið að bókhaldslyklar séu þannig gerðir að úr bókhaldinu megi sjá kostnaðarþætti, sem skapa grundvöll að stöðlun mannvirkja og væntanlega auka hagkvæmni við mannvirkjagerð.

Til þess að svo megi verða er nauðsynlegt að notaður sé sami bókhaldslykill á öllum stigum framkvæmdarinnar, frá frumathugun til skilamats. Einnig væri æskilegt að koma á verkþókhaldi fyrir opinberar framkvæmdir.

Gert er ráð fyrir að þær reglur sem hér birtast verði endurskoðaðar innan tveggja ára, í ljósi þeirrar reynslu sem fæst við gerð skilamata á þeim tíma.

1. TILGANGUR OG HLUTVERK.

Hvað er skilamat og hvers vegna er verið að búa það til?

Rétt þykir í upphafi að setja fram þær skilgreiningar á tilgangi og hlutverki skilmats sem hafðar hafa verið að leiðarljósi við uppsetningu á því skilamati sem hér birtist á næstu blaðsíðum.

TILGANGUR: Að tryggja hagkvæmar opinberar framkvæmdir.

Skilamat er hluti af stærri heild, sem er lögin um opinberar framkvæmdir. Litið er svo á að tilgangurinn með lögunum sé að tryggja hagkvæmar opinberar framkvæmdir. Skilamat er eitt af þeim tækjum sem eiga að ná fram þessum tilgangi. Tilgangurinn er það leiðarljós sem fara á eftir.

HLUTVERK: Að vera stjórnþæki til þess að ná eftirfarandi markmiðum.

Hlutverk skilmats er hér skilgreint sem eitt af stjórnþækjum þeirra aðila sem taka eiga ákvarðanir er varða opinberar framkvæmdir. Í skilamati er verið að miðla reynslu fyrri ára til þeirra sem munu taka ákvarðanir um opinberar framkvæmdir, þannig að þeir verði færari að gegna hlutverki sínu.

MARKMIÐ 1: Mat á árangri.

Útfærslu á þessu markmiði er að finna í kafla 3. í skilamatinu. Mat á árangri er þar byggt á samanburði við áætlun og samanburði við hliðstæðar framkvæmdir. Þessi útfærsla er skilgreind í 20 gr. laganna um opinberar framkvæmdir.

MARKMIÐ 2: Aðhald.

Útfærslu á þessu markmiði er að finna í nær öllum hlutum skilamatsins. Það skapar visst aðhald að gerð sé grein fyrir störfum framkvæmdar- og eftirlitsaðila með formlegum hætti.

MARKMIÐ 3: Sögulegt yfirlit.

Útfærslu á þessu markmiði er aðallega að finna í fyrsta kafla skilamatsins. Í þessum kafla á að rekja sögu framkvæmdar frá frumathugun til lokaúttektar.

MARKMIÐ 4: Skilvirk endurgjöf.

Útfærsla á þessu markmiði er fólgin í því að innleiða notkun á áfangamati. Þetta er gert til þess að flýta fyrir því að sú reynsla sem fæst við opinberar framkvæmdir skili sér sem fyrst til þeirra aðila sem taka ákvarðanir um opinberar framkvæmdir. Einnig þarf skilamatið að vera einfalt og auðskiljanlegt.

Opinberar framkvæmdir geta verið mjög margslungnar. Þess vegna er mjög auðvelt að drukkna í smáatriðum ef öll atriði varðandi framkvæmdina eru tínd til í skilamati. Reynt hefur verið eftir fremsta megni að halda skilamatinu einföldu án þess þó að sleppa úr of mörgum atriðum. Ef skilamatið verður of flókið og torskilið verður ekki um skilvirka endurgjöf að ræða.

2. REGLUR UM FYRIRKOMULAG SKILAMATS.

1. grein.

Reglur þessar gilda um skilamat allra opinberra framkvæmda, enda nemi áætlaður kostnaður ríkissjóðs a.m.k. þeirri viðmiðunarfjárhæð sem fjármálaráðuneytið ákveður hverju sinni.

Til opinberra framkvæmda skal telja kostnað við gerð eða breytingu mannvirkis sem og til kaupa á eignum eftir því sem við getur átt. Kostnaður við lausan búnað, tæki og áhöld, telst ekki til opinberra framkvæmda í reglum þessum.

2. grein.

Að lokinni verklegri framkvæmd og úttekt á verki skal fara fram skilamat. Framkvæmdadeild Innkaupastofnunar ríkisins, eða aðrir sem hafa yfirumsjón með verklegum framkvæmdum, annast úttektir verka og ákveða þar með hvenær verki er lokið.

Ef framkvæmd hefur legið niðri í 1 ár og sýnt er að ekki er veitt fjármagn til hennar á fjárlögum líðandi árs skal gert áfangamat fyrir þann hluta sem lokið er.

Ef um stórar áfangaskiptar framkvæmdir er að ræða skal gera áfangamat fyrir hvern áfanga fyrir sig.

3. grein.

Framkvæmdadeild Innkaupastofnunar ríkisins, eða aðrir sem hafa yfirumsjón með verklegum framkvæmdum, hefur með höndum gerð skilamata, hraðskilamata og áfangamata.

4. grein.

Skilamat skiptist í 5 meginkafla, sem eru:

1. Framgangur.
2. Reikningslegt uppgjör.
3. Samanburður.
4. Athugasemdir og fyrirvarar.
5. Staðfesting á skilamati.

5. grein.

Framkvæmdadeild Innkaupastofnunar ríkisins, eða öðrum sem hafa yfirumsjón með verklegum framkvæmdum, á að berast öll gögn, sem tekin hafa verið saman vegna opinberra

framkvæmda, þ.m.t. frumathuganir, áætlanir og upplýsingar um kostnað samfara þeim.

6. grein.

Á öllum stigum framkvæmdarinnar frá frumathugun til skilamats skal notast við sama bókhaldslykil samkvæmt ákvörðun Ríkisbókhalds.

7. grein.

Framkvæmdadeild Innkaupastofnunar ríkisins, eða aðrir þeir sem hafa yfirumsjón með verklegum framkvæmdum, skal senda Ríkisendurskoðun skilamatið.

8. grein.

Skilamöt skal Ríkisendurskoðun taka saman í árlega skýrslu, sem skal leggja fyrir fjárveitingarnefnd Alþingis, samstarfsnefnd um opinberar framkvæmdir og eignaraðila.

9. grein.

Reglur þessar, sem eru settar í samræmi við ákvæði 20. greinar laga nr. 63/1970, um skipan opinberra framkvæmda, sbr. lög nr. 32/1984 um breytingu á þeim, öðlast þegar gildi.

Ríkisendurskoðun, 15. mars 1990.

3. SKILAMAT

Skilamat er gert þegar framkvæmd er lokið.

Skilamat getur hvort heldur verið á því formi sem fram kemur í kafla 3.1. eða samanstaðið af áfangamötum, sbr. kafla 5.

Hraðskilamat og skilamat eru að formi til eins, en þó þannig að skilamatið er mun ítarlegra. Notast er við sömu kaflaheiti og sömu uppsetningu, eftir því sem við getur átt. Hraðskilamatið er þannig hugsað sem smækkuð útgáfa af skilamati.

Skilamat skiptist í 5 meginkafla, sem eru:

1. Framgangur.
2. Reikningslegt uppgjör.
3. Samanburður.
4. Athugasemdir og fyrirvarar.
5. Staðfesting á skilamati.

3.1. LEIÐBEINANDI UPPSETNING SKILAMATS.

SKILAMAT FYRIR OPINBERAR FRAMKVÆMDUM

EFNISYFIRLIT:

HEITLERAMKVÆMDAR

1. FRAMGANGUR.

1.1. Flokkun.

1.2. Frumathugun.

1.3. Áætlanagerð.

1.3.1. Áætlanir um stofnkostnað.

1.3.2. Rekstraráætlanir.

1.3.3. Afgreiðsla fjárlaga- og hagsýslustofnunar.

1.3.4. Fjárveitingar til framkvæmdarinnar.

1.4. Eignarhlutdeild.

1.4.1. Eigendur.

1.4.2. Hlutdeild eigenda í kostnaði.

1.4.3. Skipting kostnaðar eftir árum á eigendur.

1.5. Umfang framkvæmda.

1.5.1. Stærðir.

1.5.2. Lýsing.

1.6. Byggingarsaga.

1.6.1. Byggingarnefnd og rekstrarstjórn.

1.6.2. Hönnuðir

1.7. Eftirlit verksins og úttekt.

2. REIKNINGSLEGT UPPGJÖR.

2.1. Fjárveitingar og áfallinn kostnaður hvers árs.

2.2. Kostnaður við frumathugun, áætlanagerð og hönnun.

2.3. Kostnaður við umsamin verk.

2.3.1. Gerð verksamninga.

2.4. Kostnaður við reikningsverk.

2.5. Kostnaður við eftirlit og umsjón.

2.6. Heildarkostnaður við lokaúttekt.

2.6.1. Á verðlagi hvers árs.

2.6.2. Á verðlagi m.v. bvt. 100/1987.

2.6.3. Hlutfallsleg skipting kostnaðar m.v. bvt. 100/1987.

3. SAMANBURÐUR.

3.1. Samanburður við kostnaðaráætlun.*3.1.1. Ástæður frávíka.***3.2. Samanburður við hliðstæðar framkvæmdir.***3.2.1. Ástæður frávíka.***3.3. Kostnaður á einingu.***3.3.1. Ástæður frávíka.***4. ATHUGASEMDIR OG FYRIRVARAR.****5. STAÐFESTING SKILAMATS.**

**SKILAMAT FYRIR
OPINBERUM FRAMKVÆMDIR**

HEITI FRAMKVÆMDAR

1. FRAMGANGUR.

1.1. Flokkun.

Tegund framkvæmdar:

Fjárlagatilvitnun:

Stofnun:

Fagraðuneyti:

1.2. Frumathugun.

Hvaða þarfir var ætlað að leysa með framkvæmdinni?

Um hvaða valkosti var að ræða, stutt lýsing.

Stofnkostnaður:

Kostur 1 kr.

Kostur 2 kr.

Kostur 3 kr.

Hvaða kostur var valinn og hversvegna?

Hvenær lauk rannsókn samstarfsnefndar um opinberar framkvæmdir á frumathugun?

1.3. Áætlanagerð.

1.3.1. Áætlanir um stofnkostnað:

Tímaáætlun

Upphaf:

Lok:

Kostnaðaráætlun		kr.:
Áætlaður framkvæmdakostnaður byggingarinnar		kr.:
Áætluð tækjakaup		kr.:
Áætlaður kostnaður á m ² án búnaðar		kr.:
Áætlaður kostnaður á m ² með búnaði		kr.:
Áætlaður kostnaður á m ³ án búnaðar		kr.:
Áætlaður kostnaður á m ³ með búnaði		kr.:
Greiðsluáætlun:	ár:	kr.:
	ár:	kr.:
	ár:	kr.:
	ár:	kr.:
	ár:	kr.:

Fjármögnunaráætlun:		
Framlög ríkissjóðs		kr.:
Framlög meðeigenda	"	"
Lántaka		"
Tekjur		"

1.3.2 Rekstraráætlanir:

Ár	Tekjur	Gjöld
	kr.	kr.
	"	"
	"	"
	"	"

Hvenær lauk rannsókn samstarfsnefndar um opinberar framkvæmdir á áætlun?

1.3.3. Afgreiðsla fjárlaga- og hagsýslustofnunar.

Stutt lýsing.

1.3.4. Fjárveitingar til framkvæmdarinnar

Fjárveiting 198x	kr.
Fjárveiting 198x+1	kr.
Fjárveiting 198x+2	kr. _____
Samtals	kr.

1.4. Eignarhlutdeild.

1.4.1. Eigendur

Eigendur: Eignarhlutdeild(%)

1.4.2. Hlutdeild eigenda í kostnaði

Eigendur:	%	Fjárhæð	Fjárhæð bvt. 100/1987
		kr.	kr.
		kr.	kr.
		kr.	kr.
		kr.	kr.

1.4.3. Skipting kostnaðar eftir árum á eigendur

Eigendur:	Ár(1)	Ár(2)	Ár(3)	Ár(4)	Ár(5)

1.5. Umfang framkvæmdar.

1.5.1. Stærðir:

	Ferm.	Rúmm.
Kjallari		
1. hæð		
Rishæð		
	-----	-----
Alls		

Stærð lóðar:

Aðrar einingar:

1.5.2. Lýsing:

1.6. Byggingarsaga.

Stutt yfirlit

1.6.1. Byggingarnefnd og rekstrarstjórn.

Byggingarnefnd.
Rekstrarstjórn.

1.6.2. Hönnuðir.

Arkitekt:
Burðarvirki:
Frárennslislagir:
Hitalagnir:
Vatnslagnir:
Raflagnir:
Loftræsilagnir:

1.7. Eftirlit verksins og úttekt.

Hverjir voru eftirlitsmenn með framkvæmd og hvenær gaf Framkvæmdadeildin út erindisbréf þeirra?

Heiti

verkhuta:

Nafn eftirlitsmanns:

Dags:

Hvenær voru eftirlitsmenn samþykktir af eigendum?

Ráðuneyti/ríkisstofnun dags:

Meðeigendur dags:

Hvenær sendu þeir skýrslur um framkvæmdina?

Hvenær lauk framkvæmdum dags:

Hvenær fór lokaúttekt fram dags:

2. REIKNINGSLEGT UPPGJÖR.

2.1. Fjárveitingar og áfallinn kostnaður hvers árs.

	Fjárveitingar	Áfallinn kostnaður
198X		
198Y		
198Z		

Samtals		
Mismunur (inneign) kr.		-----

2.2. Kostnaður við frumathugun, áætlanagerð og hönnun.

Verk/efnissali	Áætlaður kostn.	Viðbótar kostn.	Annar kostn.	Alls
----------------	--------------------	--------------------	-----------------	------

Hönnun og teikningar:

Hönnun og teikningar alls:

Frumathugun:

Frumathugun alls:

Áætlanagerð:

Áætlanagerð alls:

Heildarkostnaður:

Skýringar á viðbótarkostnaði og öðrum kostnaði:

2.3. Kostnaður við umsamin verk.

Verkheiti	Verk- samningar	Verð- bætur	Verðbættir verksamningar	Auka- verk	Alls
-----------	--------------------	----------------	-----------------------------	---------------	------

Húsið fokhelt

Heildarkostn:

Skýring á kostnaði vegna verksamninga og aukaverka:

2.3.1. Gerð verksamninga.

Útboð 1: Heiti verkhluta (t.d. húsið fokhelt)

- Hver tók ákvörðun um útboð á þessum hluta og hvenær.
- Hver gerði útboðslýsingu.
- Var útboðið opið eða lokað.
- Hvenær voru tilboð opnuð og hvað bárust mörg tilboð.
- Hvaða tilboði var tekið og hvert var hlutfall tilboðsupphæðar af kostnaðaráætlun.

Samningar:

- Hvenær undirritaðir.
- Hver var samningsupphæð
- Hvenær áttu framkvæmdir við verkhluta að hefjast skv. samningi, hvenær hófust þær.
- Hvenær átti framkvæmdum að vera lokið skv. samningi, hvenær lauk þeim.

Aukaverk: (umsamin verk utan útboða):

2.4. Kostnaður við reikningsverk.

Heiti	Verk/efnissalar	Alls
verkhluta		

Heildarkostnaður:

2.5. Kostnaður við eftirlit og umsjón.

Heiti	Eftirlitsmaður/ Efnissali	Laun	Annað	Alls
verkhluta				

Heildarkostn:

2.6. Heildarkostnaður við lokaúttekt.

2.6.1. Á verðlagi hvers árs.

	198x	198x+1	198x+2	198x+3	Alls
Frumathugun					
Áætlanagerð					
Hönnun					
Verksamningur 1					
Verksamningur 2					
Umsamið					
Reikningsfært					
Eftirlit					

Heildarkostnaður án búnaðar

Búnaður alls

Heildarkostnaður

2.6.2. *Á verðlagi m.v. bvt. 100/1987.*

	198x	198x+1	198x+2	198x+3	Alls
Frumathugun					
Áætlanagerð					
Hönnun					
Verksamningur 1					
Verksamningur 2					
Umsamið					
Reikningsfært					
Eftirlit					

Heildarkostnaður án búnaðar

Búnaður alls

Heildarkostnaður

2.6.3. *Hlutfallsleg skipting kostnaðar m.v. bvt. 100/1987.*

	Á verðl. hvers árs	% af hk.	Vísitala 100/1987	% af hk.	Frumathugun
Áætlanagerð					
Hönnun					
Verksamningar					
Umsamið					
Reikningsfært					
Eftirlit					
Heildarkostnaður		100,00%		100,00%	

3. SAMANBURÐUR.

3.1. Samanburður við kostnaðaráætlun.

	Frum- áætlun	Framreiknuð áætlun 100/1987	Rauntölur 100/87
Kostnaður við umsamin verk			
Útboð 1			
Útboð 2			
Útboð 3			
	-----	-----	-----
Samtals Aukaverk			
	-----	-----	-----
Kostnaður við reikningsverk			
Hönnun			
Stofngjald veitna			
Ýmsir verktakar			
Búnaður			
Annað			
Kostnaður við umsjón og eftirlit			
	-----	-----	-----
Heildarkostnaður	=====	=====	=====

3.1.1. Ástæður frávíka.

3.2. Samanburður við hliðstæðar framkvæmdir.

	Framkvæmd bvt. 100/87	Hliðstæð framkvæmd bvt. 100/87	Mis- munur
Frumathugun			
Áætlanagerð			
Hönnun			

Verksamningar
 Umsamið
 Reikningsfært
 Eftirlit

Heildarkostnaður

3.2.1. Ástæður frávíka.

3.3. Kostnaður á einingu.

Á verðlagi hvers árs	Á verðlagi bvt. 100/1987	Viðmiðunar verð
-------------------------	-----------------------------	--------------------

Kostn. á ferm. án búnaðar
 Kostn á ferm. með búnaði

Kostn. á rúmm. án búnaðar
 Kostn. á rúmm. með búnaði

Heildarkostnaður án búnaðar
 Heildarkostnaður með búnaði

3.3.1. Ástæður frávíka.

4. ATHUGASEMDIR OG FYRIRVARAR.**5. STAÐFESTING SKILAMATS.**

Við undirritaðir staðfestum hér með framanritað skilamat (með þeim fyrirvörum , sem getið er í 4. lið).

Reykjavík, dag.mán.ár.

Forstöðumaður Framkvæmdadeildar

Eftirlitsmaður framkvæmdar

F.h. fagráðuneytis

F.h. Fjármálaráðuneytis

Aðrir eignaraðilar

Aðrir eignaraðilar

ÁRITUN RÍKISENDURSKOÐUNAR

Ríkisendurskoðandi

Fylgiskjöl:

1. Skýrslur eftirlitsmanna
2. Yfirlitsteikningar
3. Listi yfir þau tilboð sem bárust í hvern verkhluta ásamt skýringu á hvers vegna tilboðum var tekið.

Heiti verkhluta:

Listi yfir þau tilboð sem bárust:

Nafn	tilboðs- fjárhæð	% af Kostn.áætlun
Kostnaðaráætlun	xxxxx	100%

Hvaða tilboði var tekið og hvers vegna

4. Úrdráttur úr byggingarsögu, sem skiptist á ár og inniheldur m.a. eftirfarandi upplýsingar:
 - Hver ákvað að fara út í gerð frumathugunar og hvenær? Dags.
 - Hver gerði frumathugunina og hvenær lauk því verki? Dags.
 - Hver réði vali búnaðar?
 - Ef framkvæmd er einvörðungu kostuð af ríkissjóði;
 - Hver gerði áætlunirnar og hvenær lauk því verki?
 - Hvenær ákvað fagráðuneyti að nota heimild á fjárlögum til að fara út í framkvæmd?
 - Hvenær staðfesti fjármálaráðuneyti að fjármagn yrði handbært í samræmi við greiðsluáætlun?
 - Ef framkvæmd er kostuð sameiginlega af ríkissjóði og öðrum;
 - Hver gerði áætlunirnar og hvenær lauk því verki?
 - Hvenær var samningur gerður af eigendum við þann aðila?
 - Hvenær samþykkir fjármálaráðuneytið þann samning?
 - Hvenær lá fyrir samningur/yfirlýsing eigenda um að fjármagn yrði handbært á framkvæmdartíma?
 - Hvenær samþykkti fjármálaráðuneytið þann samning?

3.2. SKÝRINGAR Á UPPSETNINGU

1. FRAMGANGUR.

1.1. Flokkun.

Í þessum kafla er gert ráð fyrir að fram komi tegund framkvæmdar, fjárlagatilvitnun, nafn stofnunar og fagráðuneytis.

Tegundir framkvæmda:

Framkvæmd skal flokkuð í einn af eftirfarandi flokkum:

- a. Nýbygging
- b. Nýbygging - áfangi (sjálfstæð framkvæmd tengd stærri heild).
- c. Viðhald
- d. Endurbætur
- e. Innrétting
- f. Annað, skilgreina skal hvers eðlis framkvæmdin er.

Fjárlaganúmer:

Fjárlaganúmer sem fjárveitingar til framkvæmdarinnar eru færðar á í fjárlögum.

Stofnun:

Nafn þess aðila eða stofnunar sem framkvæmd tilheyrir.

Fagráðuneyti:

Nafn þess ráðuneytis sem stofnunin sem getið er hér að framan heyrir undir.

1.2. Frumathugun.

Tilgangur með þessum lið er að fá fram hvort frumathugun hafi farið fram í samræmi við ákvæði II. kafla laga nr. 63/1970. Jafnframt að hægt sé að meta hvort hagkvæmasti kostur hafi verið valinn hverju sinni. Í þessu skyni skal taka fram þá valkosti sem til greina komu þegar frumathugun var gerð og kostnað við hvern þeirra fyrir sig. Þá skal taka fram hvenær frumathugun hafi verið gerð og af hverjum.

Búast má við að gerð þessa liðar sé nokkrum vandkvæðum háð þar sem gögn varðandi valkosti liggja í fæstum tilfellum fyrir á því formi sem hér er sett fram. Ef þessi athugun hefur ekki verið gerð ber að gera grein fyrir því.

1.3. Áætlanagerð.

Tilgangur með þessum lið er að fá fram hvort áætlanagerð hafi farið fram í samræmi við ákvæði III. kafla laga nr. 63/1970.

1.3.1. Áætlanir um stofnkostnað.

Í þessum lið skal koma fram nákvæm kostnaðaráætlun um verkið, greiðslu- og fjármögnunaráætlun, tímaáætlun framkvæmdarinnar, hvenær og af hverjum þessar áætlanir voru gerðar.

Þá skal og geta þeirra breytinga sem gerðar voru á fyrrgreindum áætlunum á verktímanum og orsakir þeirra breytinga.

1.3.2. Rekstraráætlanir.

Gert er ráð fyrir í 2. tl. 7. gr. laga nr. 63/1970 að gerð sé rekstraráætlun sem nær til minnst 5 ára eftir að framkvæmd er lokið. Í framkvæmd hafa rekstraráætlanir sjaldnast verið gerðar. Þessa áætlun skal tíunda hér ef hún er til staðar.

1.3.3. Afgreiðsla fjárlaga- og hagsýslustofnunar.

Í þessum lið skal leiða í ljós þau atriði sem koma fram í umfjöllun fjárlaga- og hagsýslustofnunar um áætlanagerðina.

1.3.4. Fjárveitingar til framkvæmdarinnar.

Hér skal lista fjárveitingar til framkvæmdarinnar sundurliðaðar á ár.

Einnig er ætlast til að fjallað sé um þau atriði sem talað er um í 8.-10. gr. laga nr. 63/1970.

1.4. Eignarhlutdeild.

1.4.1. Eigendur.

Í þessum lið skal taka fram hverjir eru eignaraðilar og eignarhlut hvers þeirra í framkvæmdinni.

1.4.2. Hlutdeild eigenda í kostnaði.

Í þessum lið skal taka fram fjárhæðir sem hver eignaraðili lagði fram til framkvæmdarinnar og hve mikill hluti þær voru af heildarkostnaði.

1.4.3. Skipting kostnaðar eftir árum á eigendur.

Í þessum lið skal skipta fjárhæðum þannig að sjáist sú fjárhæð sem kom frá hverjum eignaraðila á hverju ári meðan á framkvæmdinni stóð.

1.5. Umfang framkvæmda.

Gert er ráð fyrir að þessi kafli feli í sér tvenns konar upplýsingar:

1.5.1. Stærðir.

Upplýsingar um stærðir þegar um byggingar er að ræða. Bæði skal geta um stærðir í fermetrum og rúmmetrum og sundurliða þær eftir hæðum þegar það á við. Þá skal og geta stærðar lóðar ásamt öðrum einingum eftir því sem við á t.d. fjöldi sjúkrarúma.

1.5.2. Lýsing.

Rita skal stutta lýsingu á framkvæmdinni.

1.6. Byggingarsaga.

Gert er ráð fyrir að hér komi stutt lýsing á framgangi verksins frá upphafi.

1.6.1. Byggingarnefnd og rekstrarstjórn.

Hér skal tilgreina þá aðila sem sæti áttu í byggingar- og rekstrarstjórnnum framkvæmdarinnar þegar framkvæmd lauk. Ef ástæða þykir til, sérstaklega við stærri framkvæmdir, skal tilgreina alla þá, sem setið hafa í byggingar- og rekstrarstjórnnum framkvæmdar frá upphafi.

1.6.2. Hönnuðir.

Tilgreina skal hönnuði framkvæmdarinnar.

1.7. Eftirlit verksins og úttekt.

Hér skal geta hverjir voru eftirlitsmenn með framkvæmdinni, hvenær erindisbréf þeirra hafi verið gefið út, hvenær þeir hafi verið samþykktir af eigendum og hvenær þeir hafi skilað skýrslu um framkvæmdina.

Þá skal og koma fram hvenær framkvæmd hafi lokið og hvenær lokaúttekt hafi farið fram.

2. REIKNINGSLEGT UPPGJÖR.

2.1. Fjárveitingar og áfallinn kostnaður hvers árs.

Gera skal lista sem felur í sér hvernig fjárveitingar vegna framkvæmda hafa skipst á ár og bera niðurstöðutölur saman við áfallinn kostnað. Mismunur þessara upphæða skal sýna stöðu verksins og vera í samræmi við bókhald Innkaupastofnunar ríkisins eða þess aðila sem annast hefur greiðslur og fært hefur bókhald vegna framkvæmdarinnar. Þá er og gert ráð fyrir að fram komi sá kostnaður

sem er bókaður annars staðar en hjá Innkaupastofnun ríkisins, eða þess aðila sem færð hefur bókhald vegna framkvæmdarinnar.

Allar tölur sem koma fram í þessum lið skulu vera á verðlagi hvers árs.

2.2. Kostnaður við frumathugun, áætlanagerð og hönnun.

Í þessum lið skal geta þeirra aðila sem höfðu með höndum gerð frumathugunar, áætlana, hönnuar og teikninga ásamt sundurliðuðum kostnaði sem hver liður fyrir sig hafði í för með sér. Sundurliðun kostnaðar skal fela í sér áætlaðan kostnað, viðbótarkostnað, annan kostnað og heildarkostnað. Gera skal stutta grein fyrir tilkomu viðbótarkostnaðar og annars kostnaðar.

Allar tölur sem koma fram í þessum lið skulu vera á verðlagi hvers árs.

2.3. Kostnaður við umsamin verk.

Hér skal gera grein fyrir þeim verkum sem unnin hafa verið við framkvæmdina samkvæmt verksamningum. Sundurgreina skal kostnað fyrir hvert verk þannig að fram komi umsamið verð skv. samningi, verðbætur, verðbættur verksamningur og aukaverk ásamt heildarkostnaði verksins.

2.3.1. Gerð verksamninga

Eftirfarandi atriði skal taka fram fyrir hvern verkhluta.

- Heiti verkhluta.
- Hver tók ákvörðun um útboð á þessum hluta og hvenær.
- Var útboð opið eða lokað, ef útboð var lokað, þá skal geta ástæðna sem lágu að baki því fyrirkomulagi.
- Hver gerði útboðslýsingu.
- Hvenær voru tilboð opnuð og hvað bárust mörg tilboð.
- Hvert var hæsta og lægsta tilboð og hlutfall þeirra af kostnaðaráætlun.
- Hvaða tilboði var tekið og hvers vegna.
- Hvert var hlutfall tilboðsupphæðar af kostnaðaráætlun.
- Hvenær voru samningar undirritaðir.
- Hver var sammingsupphæð.
- Hvenær áttu framkvæmdir við verkhluta að hefjast skv. samningi og hvenær hófust þær.
- Hvenær átti framkvæmdum að vera lokið skv. samningi og hvenær lauk þeim.

Listar með öllum tilboðum sem bárust í hvern verkhluta ásamt samanburði við kostnaðaráætlun skulu fylgja skilamati sem fylgiskjal.

Þegar um er að ræða umsamin verk utan útboða skal taka fram sömu atriði og við útboð, eftir því sem við á. Gera skal grein fyrir hvers vegna útboð fór ekki fram fyrir þessa verkhluta.

2.4. Kostnaður við reikningsverk.

Hér skal koma fram heiti þeirra verkhluta sem unnir voru samkvæmt reikningum, heiti verk- eða efnissala ásamt kostnaði við hvert verk og heildarkostnaði við reikningsverk. Allar tölur í þessum lið skulu vera á verðlagi hvers árs.

2.5. Kostnaður við eftirlit og umsjón.

Hér skal tilgreina eftirlitsaðila með hverjum verkhluta fyrir sig ásamt þeim kostnaði sem til fellur hverju sinni. Kostnaður skal sundurliðaður í laun og annað og tekin saman í heild.

2.6. Heildarkostnaður við lokaúttekt.

2.6.1. Á verðlagi hvers árs.

Í þessum lið skal taka saman hve mikill kostnaður féll til á hverju ári og hvernig hann skiptist eftir kostnaðartegund (frumathugun, áætlanagerð, hönnun, verksamningur 1, verksamningur 2, umsamið, reikningsfært, eftirlit o.sv.frv.). Þannig að hægt verði að sjá hve mikill kostnaður féll til á hverju ári og að lokum hve mikill kostnaður var við hvern hluta fyrir sig.

2.6.2. Á verðlagi m.v. bvt. 100/1987.

Hér koma fram sömu atriði og í lið 2.6.1. uppreiknuð til bvt. 100/1987.

2.6.3. Hlutfallsleg skipting kostnaðar.

Hér skal skipta kostnaði eftir kostnaðartegund (sbr.2.6.1.) annars vegar á verðlagi hvers árs og hins vegar skv. bvt. 100/1987 og sýna hlutfallsskiptingu hans.

3. SAMANBURÐUR.

3.1. Samanburður við kostnaðaráætlun.

Hér skal setja upp frumáætlun á því verðlagi sem hún var gerð á, framreikna hana síðan til bvt. 100/1987, og setja fram samsvarandi kostnaðartölur framreiknaðar til bvt. 100/1987.

3.1.1. Ástæður frávíka.

Hér skal gera grein fyrir helstu ástæðum frávíka kostnaðartalna og áætlana.

3.2. Samanburður við hliðstæðar framkvæmdir.

Í þessum lið skal gera grein fyrir þeirri framkvæmd sem notuð er til viðmiðunar, eða stöðlum eftir því sem við á.

Þá skal sýna sundurliðaðan kostnað, sbr. 2.6.1., framreiknaðan til bvt. 100/1987 fyrir framkvæmdina og viðmiðunarframkvæmd ásamt mismunum.

3.2.1. Ástæður frávíka.

Hér skal gera grein fyrir helstu frávikum frá viðmiðunarframkvæmd og ástæðum frávíka.

3.3. Kostnaður á einingu.

Í þessum kafla skal gefa upp kostnað á hvern fermetra og rúmmetra ásamt heildarkostnaði við framkvæmdina með og án búnaðar. Upphæðir skal annars vegar gefa upp á verðlagi hvers árs en hins vegar á verðlagi bvt. 100/1987. Þá skal og setja inn kostnað viðmiðunarframkvæmdar á verðlagi bvt. 100/1987.

3.3.1. Ástæður frávíka.

Hér skal gera grein fyrir helstu ástæðum þeirra frávíka sem koma fram í lið 3.3.

4. ATHUGASEMDIR OG FYRIRVARAR.

Hér skal geta þeirra athugasemda sem nauðsynlegar þykja við framangreinda liði (bein tilvísun skal koma fram) ásamt þeim fyrirvörum sem gerðir eru við samþykki viðkomandi skilamats.

5. STAÐFESTING SKILAMATS.

Hér er gert ráð fyrir að hlutaðeigandi aðilar staðfesti að skilamatið sé í samræmi við framkvæmdina og þann kostnað sem hún hefur haft í för með sér.

Þeir aðilar sem staðfesta eiga skilamöt eru:

- Forstöðumaður Framkvæmdadeildar Innkaupastofnunar ríkisins, eða forstöðumaður þeirrar stofnunar sem hafði yfirumsjón með verklegri framkvæmd.
- Eftirlitsmaður framkvæmdar.
- Aðili frá viðkomandi fagráðuneyti.

- Aðili frá fjármálaráðuneytinu.
- Aðrir eignaraðilar.

4. HRAÐSKILAMAT

Með hraðskilamati er átti við skilamat fyrir minni háttar framkvæmdir sem ekki hafa samanburðargildi eða eru með þeim hætti að ekki er ástæða til að leggja mikla vinnu í gerð skilamats vegna tímalengdar frá lokum framkvæmda.

Hraðskilamat er hugsað sem einfölduð útgáfa af skilamati. Uppbygging hraðskilamats er í grundvallaratriðum sú sama og skilamats.

4.1. LEIÐBEINANDI UPPSETNING HRAÐSKILAMATS

HRAÐSKILAMAT

HEITI FRAMKVÆMDAR

1. FRAMGANGUR.

- 1.1. Flokkun
- 1.2. Umfang framkvæmda.
- 1.3. Hönnuðir.

2. REIKNINGSLEGT UPPGJÖR.

- 2.1. Fjárveitingar og áfallinn kostnaður hvers árs.
- 2.2. Sundurliðun heildarkostnaður við lokaúttekt.

3. SAMANBURÐUR.

- 3.1. Samanburður við kostnaðaráætlun
- 3.2. Kostnaður á einingu og viðmiðunarverð.

4. ATHUGASEMDIR OG FYRIRVARAR.

5. STAÐFESTING Á HRAÐSKILAMATI.

Fylgiskjöl eftir því sem við á:

1. Yfirlitsteikningar
2. Úrdráttur úr byggingarsögu

4.2. SKÝRINGAR Á UPPSETNINGU

FYRIRSÖGN

Fyrirsögn á skilamati skal fela í sér heiti framkvæmdar.

1. FRAMGANGUR.

1.1. Flokkun.

Í þessum kafla er gert ráð fyrir að fram komi fjárlagatilvitnun, tegund framkvæmdar og eignarhlutdeild ríkisins.

Fjárlaganúmer:

Það fjárlaganúmer sem fjárveitingar til framkvæmdarinnar eru færðar á í fjárlögum.

Tegundir framkvæmda:

Framkvæmd skal flokkuð í einn af eftirfarandi flokkum:

- a. Nýbygging
- b. Nýbygging - áfangi (sjálfstæð framkvæmd tengd stærri heild).
- c. Viðhald
- d. Endurbætur
- e. Innrétting
- f. Annað, skilgreina skal hvers eðlis framkvæmdin er.

Eignarhlutdeild ríkisins:

Hér skal rita hver eignarhlutur ríkisins í framkvæmdinni er í prósentum.

1.2. Umfang framkvæmda.

Gert er ráð fyrir að þessi kafla feli í sér tvö konar upplýsingar:

1.2.1. Stærðir.

Upplýsingar um stærðir þegar um byggingar er að ræða. Bæði skal geta um stærðir í fermetrum og rúmmetrum og sundurliða þær eftir hæðum þegar það á við.

1.2.2. Lýsing.

Rita skal stutta lýsingu á framkvæmdinni.

1.3. Hönnuðir.

Tilgreina skal hönnuði framkvæmdarinnar.

2. REIKNINGSLEGT UPPGJÖR.

2.1. Fjárveitingar og áfallinn kostnaður hvers árs.

Gera skal lista sem felur í sér hvernig fjárveitingar vegna framkvæmdar hafa skipst á ár og bera niðurstöðutölur saman við áfallinn kostnað. Mismunur þessara upphæða skal sýna stöðu verksins og vera í samræmi við bókhald Innkaupastofnunar ríkisins, þegar Framkvæmdadeild Innkaupastofnunar ríkisins hefur haft yfirstjórn verklegra framkvæmda með höndum. Þá er og gert ráð fyrir að fram komi sá kostnaður sem er bókaður annars staðar en hjá Innkaupastofnun ríkisins.

Allar tölur sem koma fram í þessum lið skulu vera á verðlagi hvers árs.

2.2. Sundurliðun heildarkostnaðar við lokaúttekt.

2.2.1. Á verðlagi hvers árs.

Í þessum lið skal taka saman hvað mikill kostnaður féll til á hverju ári og hvernig hann skiptist eftir kostnaðartegund (frumathugun, áætlanagerð, hönnun, verksamningur, umsamið, reikningsfært, eftirlit o.s.v.frv.). Þannig að hægt verði að sjá hve mikill kostnaður féll til á hverju ári og að lokum hve mikill kostnaður var við hvern hluta fyrir sig.

2.2.2. Á verðlagi m.v. bvt. 100/1987.

Hér koma fram sömu atriði og í lið 2.5.1. uppreiknuð til bvt. 100/1987.

3. SAMANBURÐUR.

3.1. Samanburður við kostnaðaráætlun.

Hér skal setja upp frumáætlun á því verðlagi sem hún var gerð á, framreikna hana síðan til bvt. 100/1987, og setja fram samsvarandi kostnaðartölur framreiknaðar til bvt. 100/1987.

3.2. Kostnaður á einingu og viðmiðunarverð.

Í þessum kafla skal gefa upp kostnað á hvern fermetra og rúmmetra ásamt heildarkostnaði við framkvæmdina með og án búnaðar. Upphæðir skal annars vegar gefa upp á verðlagi hvers árs en hins vegar á verðlagi bvt. 100/1987. Þá skal og setja inn kostnað viðmiðunarframkvæmdar eða staðla eftir því sem við á, á verðlagi bvt. 100/1987.

4. ATHUGASEMDIR OG FYRIRVARAR.

Hér skal geta þeirra athugasemda sem nauðsynlegar þykja við framangreinda liði (bein tilvísun skal koma fram) ásamt þeim fyrirvörum sem gerðir eru við samþykki viðkomandi skilamats.

5. STAÐFESTING SKILAMATS.

Hér er gert ráð fyrir að tveir aðilar staðfesti að skilamatið sé í samræmi við framkvæmdina og þann kostnað sem hún hefur haft í för með sér. Skal annar aðilinn vera forstöðumaður Framkvæmdadeildar Innkaupastofnunar ríkisins eða fulltrúi hans en hinn er fulltrúi eignaraðila.

5. ÁFANGAMAT

Eftir hvern byggingaráfanga eða þegar framkvæmd hefur legið niðri í 1 ár (sbr. 2. gr. reglna um fyrirkomulag skilamats) skal gera áfangamat. Áfangamat felur í sér greiningu á því hvernig til hafi tekist við ákveðna áfanga, stærri og viðameiri framkvæmda. Áfangamöt skulu, vera þannig að þau séu sambærileg við áfangamöt annarra sambærilegra framkvæmda eftir því sem við verður komið.

Á grundvelli áfangamats geta ákvörðunaraðilar um opinberar framkvæmdir séð hvernig framkvæmd miðar áfram hvað varðar tíma og kostnað og gert viðeigandi ráðstafanir ef þörf krefur. Hægt verður að nota áfangamötin þegar gerðar eru áætlanir um sambærilega áfanga vegna annarra framkvæmda sem eru styttra á veg komnar.

Með gerð áfangamats er því lagður grunnur að því að skilamat geti orðið virkt hjálpartæki við ákvörðunartöku en ekki sem sögulegt yfirlit yfir framkvæmdir með takmarkað notagildi.

Gert er ráð fyrir að uppreiknuð áfangamöt allra áfanga ásamt samandregnum heildarkostnaði og samanburði við áætlanir myndi síðan skilamat.

Áfangamöt skulu innihalda sambærilegar upplýsingar og skilamöt og uppsetning þeirra vera í samræmi við skilamöt eftir því sem við getur átt. Vísað er í 3. kafla hér að framan um skilamöt, til leiðbeiningar við gerð áfangamata.

6. FRAMKVÆMDIR Á VEGUM FRAMKVÆMDAÐEILDAR INNKAUPASTOFNUNAR RÍKISINS.

Hér á eftir er settur fram listi yfir framkvæmdir sem hafa verið á vegum Framkvæmdadeildar Innkaupastofnunar ríkisins frá því að deildin tók til starfa og til ársins 1987. Eins og fram kemur í listanum hefur aðeins ein framkvæmd verið tekin út með skilamati, þ.e. Sjúkrahúsið á Selfossi. Með gerð skilamata fyrir eldri framkvæmdir er stefnt að því að skapa samanburðargrundvöll og að ná fram reynslu fyrri ára. Sökum tímalengdar frá lokum sumra þessara framkvæmda og lítils samanburðargildis þeirra við nýrri framkvæmdir vegna breyttra markaðs- og tækniforsendna er lögð áhersla á yngstu og viðameiri framkvæmdir á þessum lista hafi forgang.

Flokkun eldri framkvæmda.

- H = Hraðskilamat gert um framkvæmdina.
S = Fullt skilamat gert um framkvæmdina.
S! = Skilamati lokið.

Tímabil
framkv.

MENNTAMÁLARÁÐUNEYTIÐ

S	Lagadeild H.Í.	72-79
S	Verkfræði- og raunvísindadeild H.Í.	71-83
	Verkfræði- og raunvísindadeild 2. áfangi	72-79
H	Raunvísindadeild H.Í., efnafræðideild	78
H	Læknadeild H.Í., innrétting, Ármúla	72-74
S	Lækna- og tannlæknadeild	73-87
H	Reiknistofnun H.Í.	76-79
H	Reiknistofan, 2. áfangi	77-78
H	Gamli-Garður, endurbætur	78-80
	Nýi-Garður, endurbygging	78-79
S	Hugvísindahús H.Í.	80-86
H	Menntaskólinn Ísafirði, eldri framkvæmd.	72-75
S	Menntaskólinn Ísafirði	71-86
S	Menntaskólinn Ísafirði, 2. áfangi	72-77
S	Menntaskólinn Ísafirði, viðhald heimavistar	80-83
H	Menntaskólinn Laugarvatni, kennarastofur	71-81
	Menntaskólinn Laugarvatni, kennarabústaður	75-80
S	Menntaskólinn Egilsstöðum	75-87
	Menntaskólinn Egilsstöðum, íbúðir	80-81
H	Menntaskólinn við Hamrahlíð	75-78
H	Nemendabústaðir Laugarvatni	77
	Menntaskólinn Laugarvatni nemendabústaðir	77;81
	Menntaskólinn Laugarvatni, viðhald	78;80
S	Héraðsskólinn Reykholti	71-79
H	Héraðsskólinn Reykholti, endurbygging	78-83

H	Héraðsskólinn Reykholti, hitaveita	74-75
H	Héraðsskólinn Reykholti, staðarviðhald	79-82
H	Héraðsskólinn Reykholti	79-80
H	Héraðsskólinn Núpi	73-87
	Núppsskóli, viðhald	76-83
	Héraðsskólinn Núpi, endurbygging	78-81
S	Héraðsskólinn Reykjanesi	72-87
H	Héraðsskólinn Reykjanesi, íþróttahús o.fl.	72-76
S	Héraðsskólinn Reykjum	73-81
H	Héraðsskólinn Reykjum, endurbygging	74-76
H	Héraðsskólinn Reykjum, endurbygging	76-83
S	Alþýðuskólinn Eiðum	72-79;84-86
H	Alþýðuskólinn Eiðum, íþróttahús	75-76
S	Alþýðuskólinn Eiðum, kennarabústaður	74-80
S	Alþýðuskólinn Eiðum, heimavist	79-83
H	Héraðsskólinn Laugarvatni	75-86
H	Héraðsskólinn Skógum	78-86
H	Húsmæðraskólinn Laugarvatni	72-83
H	Sjómannaskólinn í Reykjavík	71-82
	Sjómannaskólinn í Reykjavík, endurbætur	74-86
S	Kennaraháskólinn, íþróttahús	72-83
S	Kennaraháskólinn	77-87
S	Heyrnleysingjaskólinn, kennslustofur	71-74
	Heyrnleysingjaskólinn, heimavist	72-77
S	Æfinga- og tilraunaskóli K.H.Í.	72-86
H	Hjúkrunarskóli Íslands	74-75
H	Fiskvinnsluskóli Íslands	75-76
S	Fiskvinnsluskólinn, nýbygging, Hafnarfirði	84-89
H	Tækniskólinn	75-80
S	Öskjuhlíðarskóli	78-83
	Öskjuhlíðarskóli, 2.áfangi	83-87
H	Sameign skólanna á Laugarvatni	78
H	Íþróttakennaraskólinn Laugarvatni	78-80
H	Íþróttaskólinn Laugarvatni, áhaldageymsla	79
S	Íþróttakennaraskóli Íslands, nýbygging	81-87
H	Fósturskóli Íslands	81-86
H	Skóli fyrir fjölfatlaða	74-75
H	Skóli fyrir þroskahefta	78-80
S	Skóli við Lyngás	79-83
S	Rannsóknastofnun byggingariðnaðarins	74-83
S	Iðntæknistofnun Íslands, nýbygging	83-87
H	Færanlegar kennslustofur	73;83
	Sex færanlegar kennslustofur	73-74
	Færanlegar kennslustofur við Menntaskólann Kópavogi	74;75;79
	Æ.K.Í., lausar kennslustofur	75-77
	Færanlegar kennslustofur, Ólafsvík	75
	Færanlegar kennslustofur, Laugag.	75
	Færanlegar kennslustofur, Dalbraut	80-83
H	Skóli í Krísuvík	73-79
S	Þjóðarbókhlada	77-89

H	Ríkisútvarpið	78-80
S	Listasafn Íslands	80-87
S	Náttúrufræðistofnun Íslands	82-83

UTANRÍKISRÁÐUNEYTIÐ

H	Fríhöfn í Keflavík, vöruskemma	79-80
---	--------------------------------	-------

LANDBÚNAÐARRÁÐUNEYTIÐ

S	Íbúðarhús Staðarfelli	74-77
H	Einangrunarstöð í Hrísey	73-77
S	Bændaskólinn á Hvanneyri	73-81
S	Skólastjórabústaður, Hvanneyri	75-79
H	Bændaskólinn Hvanneyri	78-83
H	Bændaskólinn Hvanneyri, endurb. eldhús	81-83
S	Bændaskólinn Hvanneyri, rannsóknastofa	83-87
H	Bændaskólinn Hólum, hesthús	80-85
H	Bændaskólinn Hólum, skólahús	80-86
H	Bændaskólinn Hólum, skipulag veitukerfis	82-83
S	Dýralæknisbústaður, Þórshöfn	78-85
S	Dýralæknisbústaður Krossholti	78-86
H	Dýralæknisbústaður, Breiðdalsvík	81-86
H	Grænfóðurverksmiðja Flatey	76
H	Grænfóðurverksmiðja Gunnarsholti	77-78
S	Rannsóknastofnun landbúnaðarins, nútæknideild, íbúðarhús, Hvanneyri	75-78
H	Rann.landb. tilraunafjós Möðruvöllum	76-83
H	Skógrækt ríkisins, starfsmannahús, Haukadall	82

DÓMS- OG KIRKJUMÁLARÁÐUNEYTIÐ

H	Auðbrekka 61, Rannsóknarlögregla ríkisins	77-81
H	Gæsluvarðhaldsfangelsi, Reykjavík	78-80
S	Ríkisfangelsi, Litla-Hraun nýbygging	78-87
S	Fangelsið við Síðumúla	72;73;79;81
H	Sýsluskrifstofa og bæjarfógeti, Keflavík.	73-78
H	Bæjarfógetaskrifstofa, Bolungarvík	75-80;83
H	Fangageymsla á Akranesi	75-77
H	Lögreglustöð í Grindavík	75-77
S	Sýsluskrifstofa, Borgarnesi	77-82
S	Sýsluskrifstofa, Eskifirði	77-83
S	Lögreglustöð, Keflavík	77-81
H	Bæjarfógetaskrifstofa, Kópavogi	77-81;83
H	Lögreglustöð Grundarfirði	78
H	Borgarfógetinn í Reykjavík, innréttung	80-82
S	Lögreglustöð á Hvolsvelli	72;80-81
S	Lögreglustöð á Seyðisfirði	81-85
H	Lögreglustjórabústaður, Höfn	73-75
H	Ýmsar skrifstofur sýslumanna	79
H	Bifreiðaeftirlit ríkisins	75-80;82
S	Prestssetur á Bergþórshvoli	77-80
H	Prestssetur á Mosfelli, Grímsnesi	79-80

FÉLAGSMÁLARÁÐUNEYTIÐ

H Heimili innhverfra barna, Trönuhrauni, Reykjavík 81-83

HEILBRIGÐIS- OG TRYGGINGAMÁLARÁÐUNEYTIÐ

H Talmeinstöð Íslands 79-83
 S Vistheimilið á Vífilstöðum 73-79;83
 S LANDSPÍTALA FRAMKVÆMDIR
 Geðdeild Landspítalans 73-83
 Fæðingardeild Landspítalans 74-80;83
 Landspítalinn barnaheimili 74
 Rannsóknastofa á Landspítalalóð 74-78;83
 Rannsóknastofa H.Í. v/Barónsstíg 76-79
 Landspítalalóð 74-77
 Yfirstjórn mannvirkjagerðar á Landspítalalóð 74-83
 Landspítalalóð, skipulag 75-83
 Bygging á Landspítalalóð A. 75
 Bygging á Landspítalalóð B. 75
 Landsspítalinn móttökudeild 77-83
 Ríkisspítalar Hátún 10 B. 77-78
 Landspítalinn bygging K. 80-87
 Landspítalalóð tengingangur 81-87
 Iðjuhús við Kópavogshælið 81-83
 Y-mál búnaður og tæki, Landspítali 82-83
 Landspítalalóð rannsóknastofa í ónæmisfræði 83
 S HEILSUGÆSLUSTÖÐVAR
 Heilsugæslustöð í Borgarnesi 71-83
 Heilsugæslustöð á Dalvík 73-87
 Heilsugæslustöð á Höfn 74-84
 Heilsugæslustöð í Vík 75-87
 Heilsugæslustöð á Kirkjubæjarklaustri 75-83
 Heilsugæslustöð í Búðardal 75-85
 Heilsugæslustöð á Bolungarvík 75-86
 Heilsugæslustöð á Vopnafirði 76-83
 Heilsugæslustöð Hvolsvelli 78-83
 Heilsugæslustöð Hvammstanga 78-87
 Heilsugæslustöð Fáskrúðsfirði 79-84
 Heilsugæslustöð Ólafsvík 79-87
 Heilsugæslustöð Seltjarnarnesi 81-86
 Heilsugæslustöð Keflavík 81-87
 Heilsugæslustöð Hólmavík 82-87
 Heilsugæslustöð Þórshöfn 83-87
 Heilsugæslustöð Akranesi 83-87
 Heilsugæslustöð Djúpavogi 83-87
 Heilsugæslustöð Patreksfirði 74-87
 Heilsugæslustöð Ólafsfirði 75-87
 S Sjúkrahús Keflavík 74-87
 S Sundlaug við Grensásdeild 79-87
 H Sjúkrahús Akraness, endurbætur 83-85
 S! Sjúkrahús Selfossi 72-87

S	Heilsugæslustöð og sjúkrahús, Egilsstöðum	72-76;81-82
H	Sjúkraskýli Egilsstöðum	73-76
S	Sjúkrahús Neskaupstað	73-87
	Sjúkrahús Neskaupstað, innréttingar	77
	Sjúkrahúsið Neskaupstað, innréttingar	78
	Sjúkrahúsið Neskaupstað, hitaveita	76-78
S	Sjúkrahús og heilsugæslustöð Ísafirði	78-89
S	Sjúkrahús á Akureyri	74-87
S	Sjúkrahús á Sauðárkróki	76-87
S	Heilsugæslustöð og hjúkrunardeild Seyðisfirði	77-87
S	Sjúkrahús Blönduósi	78-87
H	Sjúkrahús Vestmannaeyjum	78
S	Sólvangur Hafnarfirði	83-87
H	Læknamóttaka, Súðavík	74-82
H	Læknamóttaka á Stöðvarfirði	74-78
H	Læknamóttaka Breiðdalsvík	75-79
S	Læknisbústaður, Hólmavík	74-80
S	Læknisbústaður, Hvammstanga	74-81
S	Læknisbústaður, Árholti 8, Húsavík	77-79
S	Læknisbústaður, Þingeyri	77-82
S	Læknisbústaður á Siglufirði	78-81
H	Læknisbústaður, Þórshöfn	81-82
S	Læknisbústaður og heilsugæslustöð, Bolungarvík	83-87
H	Vistheimilið Sólborg	75-83
S	Vistheimilið Vonarland, Egilstöðum	77-87

FJÁRMÁLARÁÐUNEYTIÐ

H	Grensásvegur 9	73-82
H	Fjármálaráðuneytið launadeild	76-78
H	Fjármálaráðuneytið, sáttasemjari Borgart.22	79-81
H	Fjármálaráðuneytið, Laugavegur 116	80-82
S	Laugavegur 166, Reykjavík	83
S	Fasteignir ríkisins, Laugavegi 118	80-83
S	Skattstofan Hafnarfirði	81-83
H	Skattstofa Vesturlands búnaður	83
S	Skattstjórabústaður Ísafirði	73;74;76;82
H	Borgartún 7, innrétt v/FIR	72-73

SAMGÖNGURÁÐUNEYTIÐ

S	Veðurstofa Íslands	71-83
H	Siglingamálastofnun, Hringbraut 121	81-83
H	Vita- og Hafnarmálastofnun, starfsmannahús.	81-83
S	Skipaútgerð ríkisins, vörugæymsla	81-83

FJÁRLAGA- OG HAGSÝSLUSTOFNUN

H	Síðumúli 13	76-80
---	-------------	-------

STJÓRNARRÁÐSSKRIFSTOFUR

H	Samgöngu- og iðnaðarráðuneyti	71
H	Hagstofan	71
H	Hagsýslustofnun	72
H	Utanríkisráðuneytið	72
H	Heilbrigðis- og tryggingarmálaráðuneyti	72

7. GERÐ SKILAMATS FYRIR FRAMKVÆMDIR Á VEGUM ANNARRA STOFNANA EN FRAMKVÆMDAÐEILDAR INNKAUPASTOFNUNAR.

Í þessari umferð er umfjöllunin takmörkuð við framkvæmdir, sem eru á vegum Framkvæmdadeildar Innkaupastofnunar ríkisins sem í flestum tilfellum eru húsbýggingar. Sú leiðbeinandi uppsetning á skilamati sem hér hefur verið sett fram er því miðuð við húsbýggingar. Hins vegar eru nokkrir aðrir aðilar innan ríkiskerfisins, sem standa að opinberum framkvæmdum, sem heyra undir lögin um opinberar framkvæmdir og gera þarf skilamat fyrir.

Þessir aðilar eru helstir:

Póstur og sími
Flugmálastjórn
Vegagerð ríkisins
Vítastofnun Íslands
Hafnamál
Háskóli Íslands
Rafmagnsveitur ríkisins

Ljóst er að sú leiðbeinandi uppsetning á skilamati sem hér hefur verið sett fram mun í mörgum tilfellum ekki henta sérframkvæmdum á vegum þessarar aðila. Mætti í því sambandi nefna t.d. vegafframkvæmdir. Tilgangur, markmið og reglur um framsetningu skilamats ættu hins vegar að vera óbreyttar þó svo að útfærsla einstakra aðila geti verið mismunandi.

Ríkisendurskoðun mun setja fram leiðbeinandi reglur um framsetningu skilamats varðandi einstaka flokka sérframkvæmda í samráði við viðkomandi aðila.

8. BÓKHALDSLYKILL OG VERKBÓKHALD.

Forsenda fyrir því að hægt sé að gera samanburð á hliðstæðum framkvæmdum og bera áætlanir saman við rauntölur er að notaður sé samræmdur bókhaldslykill. Ef áætlanir eru ekki gerðar með sambærilegum sundurliðunum getur samanburður rauntalna og áætlana orðið mjög erfiður.

Á Íslandi hefur ekki verið samþykktur staðall fyrir flokkunarkerfi í byggingaiðnaði. Slíkur staðall væri besti grunnurinn fyrir samræmdan bókhaldslykil. Þeir aðilar sem standa að framkvæmdum nota hver sitt kerfi. Framkvæmdadeild Innkaupastofnunar ríkisins notar sinn staðal en verkfræðistofur sem gera áætlanir fyrir framkvæmdir geta hins vegar stuðst við aðra staðla. Erfitt getur því reynst að bera saman áætlun og rauntölur ef misræmi er á flokkunarkerfum.

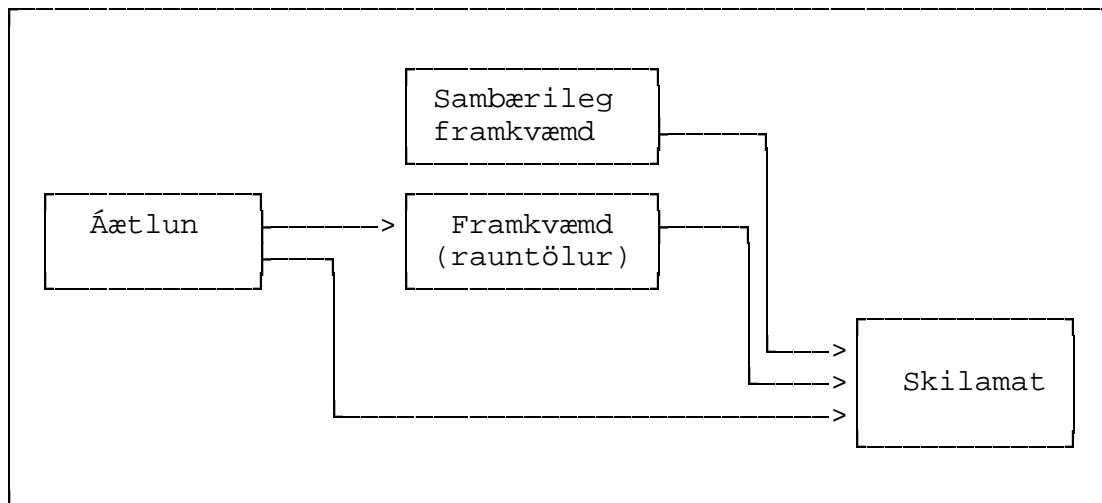

Mynd 1. Flæði upplýsinga sem þurfa að vera á sambærilegu formi.

Til að þessi samræming geti orðið, er nauðsynlegt að viðkomandi færsluáðilar bókhalds komi sér upp samræmdum bókhaldslykli með milligöngu Ríkisbókhalds. Þá verður að koma á fastmótuðum reglum um framsetningu áætlana í samræmi við þann bókhaldslykil sem komið verður upp vegna framkvæmda á vegum hins opinbera.

Tryggja verður að allur kostnaður sem fellur á ákveðna framkvæmd sé bókaður af sama bókhaldsaðila, svo hægt sé að ganga að raunverulegum heildarkostnaðartölum fyrir hverja framkvæmd á sama stað.

Annað atriði sem stefna ber að er, að tekið verði upp verkþókhald fyrir opinberar framkvæmdir.

Samræmdur bókhaldslykill og verkþókhald eru grundvallarforsendur þess að hægt sé að gera skilamat á fljótvirkan og skilvirkan hátt. Ástæða þessa er sú að mat á því hvernig til hefur tekist með framkvæmd er eðlilegast að byggja á kostnaðargreiningu.

Kostnaðargreining byggist hins vegar á því að hægt sé að greina frávik í byggingarkostnaði í tvo þætti þ.e. magn- og verðfrávik.

Í því skilamati sem birtist hér að framan er minni áhersla lögð á formlega kostnaðargreiningu en æskilegt væri, þar sem forsendur fyrir slíkri greiningu eru ekki fyrir hendi í núverandi kerfi.

9. VÍSITÖLUÚTREIKNINGUR

Í skilamötum geta tölur komið fram á tvenns konar verðlagi. Það verður hins vegar að koma skýrt fram hvers eðlis einstakar tölur eru. Hér fyrir neðan verður reynt að gera grein fyrir notagildi hvors verðlags fyrir sig:

9.1. Tölur á verðlagi hvers árs.

Allar helstu tölur skilamatsins verða að koma fram á þessu verðlagi svo að auðveldara sé að rekja þær til frumgagna. Þetta eru þær grunntölur sem framreikningur byggist á.

9.2. Tölur á verðlagi byggingarvísitölu 100/1987.

Gert er ráð fyrir að öll skilamöt verði uppreiknuð miðað við sömu vísitöluna. Notuð verður vísitala byggingarkostnaðar 100/1987 sem grunnur. Er það gert til að auðvelda samanburð einstakra framkvæmda. Byggingarvísitalan 100 frá árinu 1987 er valin vegna þess að þá var tekin upp núverandi vísitölugrunnur og hentugt þykir að ganga út frá grunninum 100.

9.3. Nákvæmni framreiknings.

Gert er ráð fyrir að í gangi séu tvær aðferðir við framreikning. Annars vegar gróf aðferð sem notuð verði í hraðskilamötum og einnig í skilamötum smærri framkvæmda. Hins vegar verði notuð nákvæmari aðferð við framreikning á stærri framkvæmdum. Hér fyrir neðan eru síðan nánari útfærslur á þessum aðferðum.

9.3.1. Grófur framreikningur.

Í grófari framreikningi er notast við júní vísitölu hvers árs. Ástæða þess að notast er við júní vísitölu frekar en meðalvísitölu ársins er sú að verið er að framreikna í flestum tilfellum kostnað við byggingarframkvæmdir sem eiga sér stað að stórum hluta til yfir sumarmánuðina. Þessa aðferð er einnig hægt að nota við gerð skilamats fyrir smærri framkvæmdir.

	1955	1975	1982	1987	Reiknistuðull bvt. 100/1987
Júní 1965	248				379,42742
" 1966	293				321,15358
" 1967	298				315,76510
" 1968	332				283,42771
" 1969	418				225,11483
" 1970	480				196,03750
" 1971	535				175,88411
" 1972	683				137,77159
" 1973	853				110,31419
" 1974	1.290				72,94419
" 1975	1.881	100			50,02552
" 1976	2.195	111			42,86925
" 1977	2.737	138			34,37998
" 1978	4.318	217			21,79203
" 1979	6.131	309			15,34790
" 1980	9.735	490			9,66595
" 1981	14.677	739			6,41126
" 1982	22.633	1.140			4,15756
" 1983	41.221	2.076	140		2,28277
" 1984	48.211	2.428	164		1,95175
" 1985	63.619	3.204	216		1,47908
" 1986	79.392	3.998	270		1,18523
" 1987	94.098	4.739	320	100	1,00000
" 1988	105.296	5.303	358	111,9	0,89366
" 1989	133.245	6.710	453	141,6	0,70621

* *Vísitölur fengnar úr: Hagtíðindum 73. árg. nr. 1, janúar 1988,
Hagtíðindum 73. árg. nr. 7, júlí 1988,
Hagtíðindum 74. árg. nr. 7, júlí 1989.*

9.3.2. Nákvæmur framreikningur.

Við stærri framkvæmdir getur verið ástæða til þess að notast við nákvæmari framreikning vegna umfangs þeirra og þeirrar miklu og sveiflukenndu verðbólgu sem verið hefur hér á landi á undanförunum áratugum. Við framreikning skal notast við byggingarvísitölu með þeirri nákvæmni sem vísitalan gefur tilefni til á hverjum tíma. Vísitalan hefur verið reiknuð út mánaðarlega frá því í júní 1987.

VIÐAUKAR.